

# NIKKO+ 45 LED

Importante, Important, Wichtig, Importante, Pomembno, Upozornenie, Σημαντικό, Важно, هام 重要事項

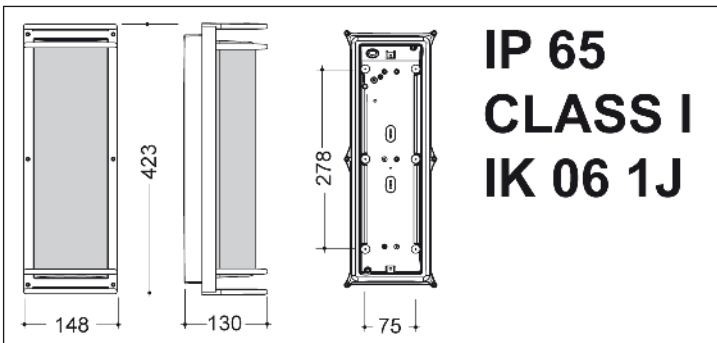

Installazione dell'apparecchio, How to install the luminaire, Installation de l'appareil, Installation der leuchte, Instalación del aparato, Instalação do aparelho, Kako Montirati svetilko, Inštalácia svietidla, Εγκαταστήση συσκευής, установка (прибора) светильника, تركيب على عمود 如何安装灯具

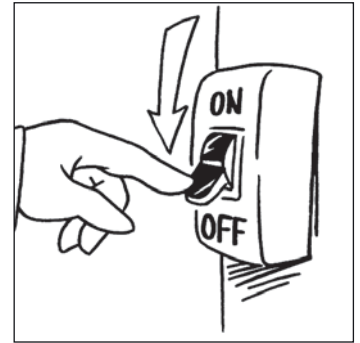
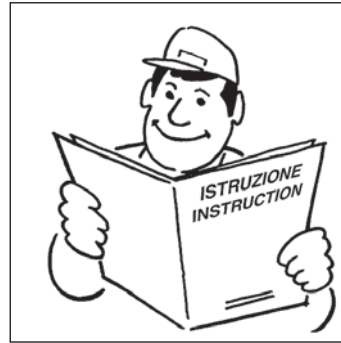
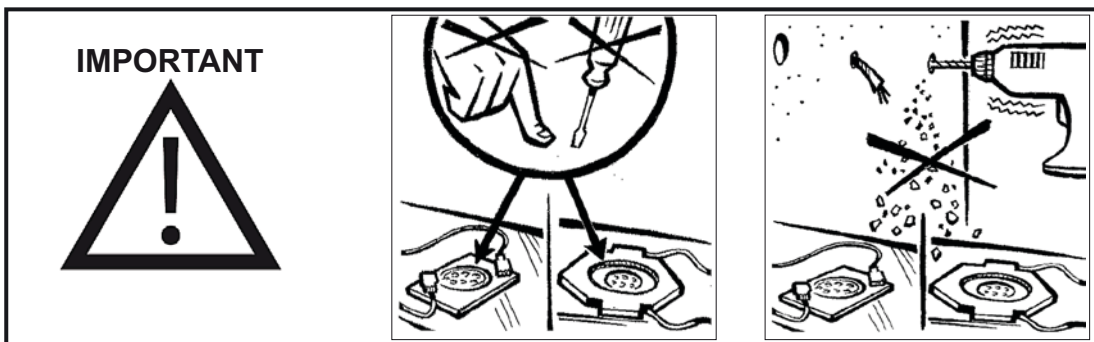

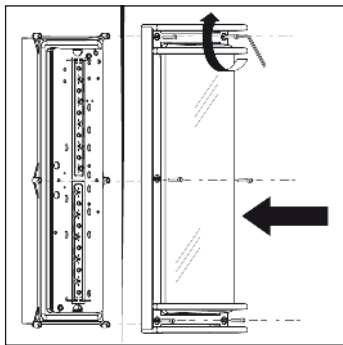
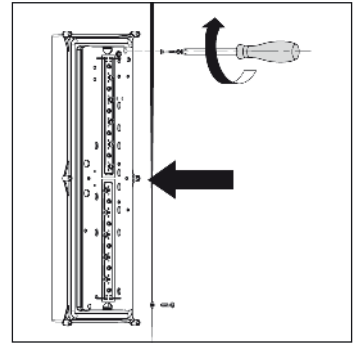
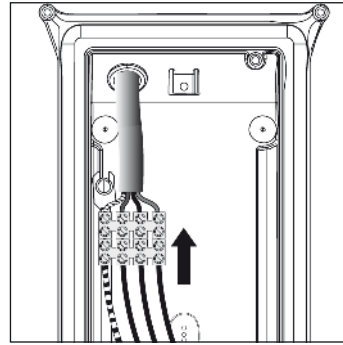
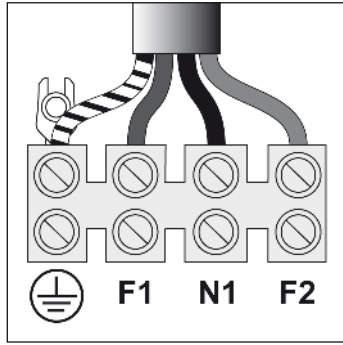
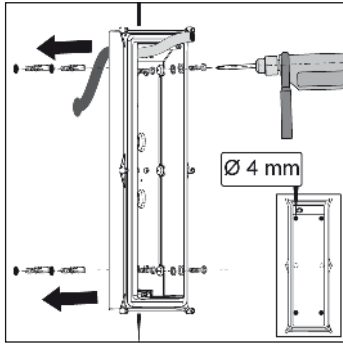
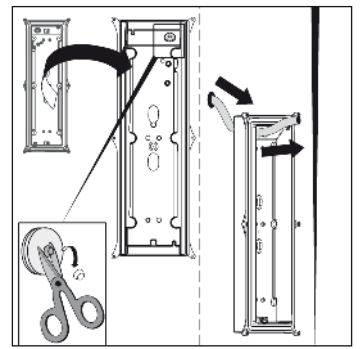
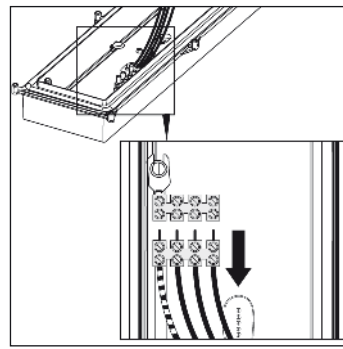
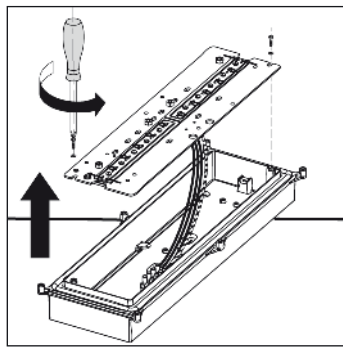
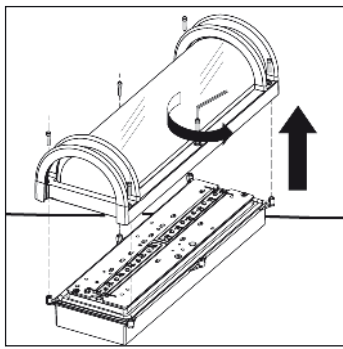

## NIKKO+ 45 LED EM 3

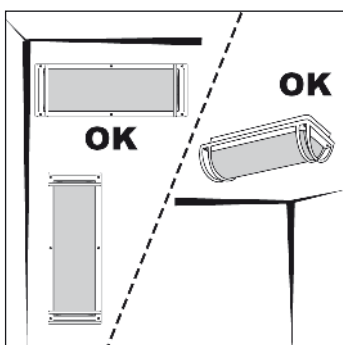
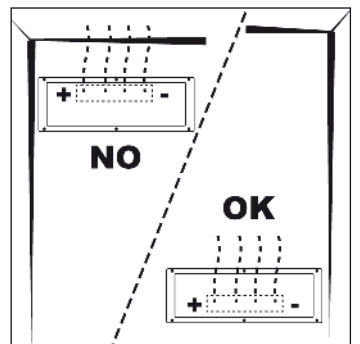
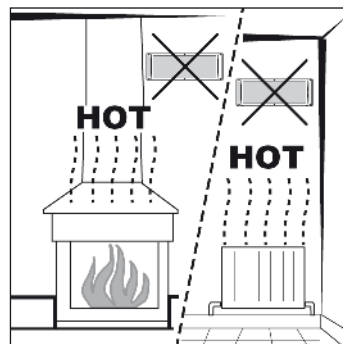
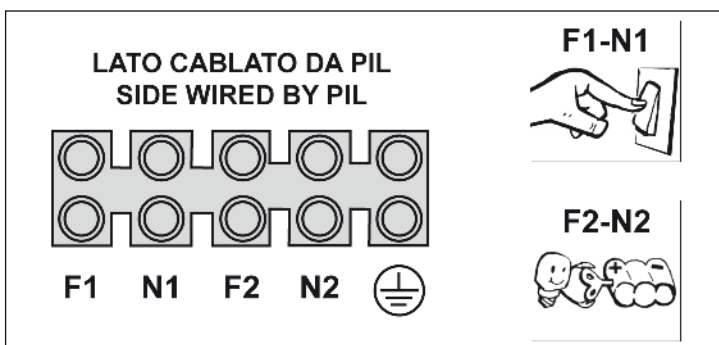

**Segnalazione di controllo, Control signal, Signalisation de controle, Kontrollsignal, Señalización de control, Sinalização de controlo, Kontrolna signalizacija, Signalizačné kontrolky, Ελεγχος βααβησ, إشارة المراقبة**

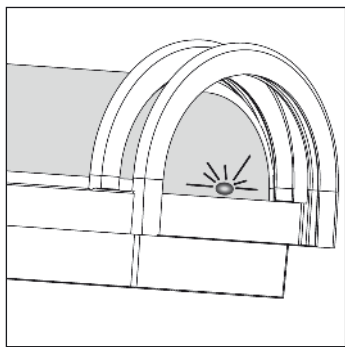

**I - Segnalazione di controllo.**  
L'evidenza dello stato di presenza rete e buon funzionamento del sistema di ricarica è data dall'accensione del diodo Led. In caso di mancato funzionamento del diodo, ispezionare quanto prima l'apparecchio.

**GB - Control signal.**  
A LED light indicates the luminaire's proper operation and that the battery set is under charge. If the diode is turned off with mains on, check immediately the luminaire, after having switched off mains.

**F - Signalisation de controle.**  
Le diode LED indique que le réseau est actif et que le système de recharge fonctionne régulièrement. En cas de mauvais fonctionnement du diode, contrôler l'appareil aussitôt.

**D - Kontrollsignal.**  
Eine LED zeigt an ob die Batterie geladen wird oder nicht. UANberprüfen Sie die Zuleitung, wenn die LED nicht leuchten sollte.

**E - Señalización de control.**  
El encendido del diodo Led evidencia la presencia de la red y el buen funcionamiento del sistema de recarga. Si el diodo no funcionara inspeccionar el aparato.

**P - Sinalização de controlo.**  
A indicação do estado de presença da rede e do bom funcionamento do sistema de recarga é dado pelo acendimento do Led. No caso de mau funcionamento do Led, verificar imediatamente o aparelho.

**SLO - Kontrolna signalizacija.**  
LED dioda nam prikazuje stanje baterije (polna-gori, prazna-ne gori). V primeru,

da tudi pod napetostjo LED dioda ne gori, je treba kontrolirati napravo. Naprava je opremljena z vezjem za varnostno blokado v primeru okvare sijalke. Ta sistem se vklopi tako v primeru, ko se sijalka ne prižge, kot v primeru da smo nalašč odstranili sijalko.

**SK - Signalizačné kontrolky.**  
LED dióda (kontrolka) indikuje správnu funkčnosť svetidla a prebiehajúce nabíjanie akumulátora. Ak dióda nesvieti a napätie 23V je pripojené, svetidlo ihneď vypnite od hlavného prívodu elektrickej energie. A kontrolujte svetidlo.

**GR - Ελεγχος βααβησ.**  
Η ε'νδειξη ότι η σύνδεση είναι καλή και η λειτουργία του συστήματος φόρτισης και αδειάσματος ελε'γγεται από το λαμπάκι ΛΕΔ. Αν το φωτάκι δεν ανάβει η συσκευή θα πρέ'πει να ελεγχθεί για τυχόν βλάβες.

إشارة المراقبة  
تظهر حالة وجود التيار وعمل نظام إعادة الشحن بشكل جيد من خلال إشعال الصمام الثنائي للضوء. في حالة عدم عمل الصمام الثنائي، يجب فحص الجهاز بأقرب وقت ممكن.

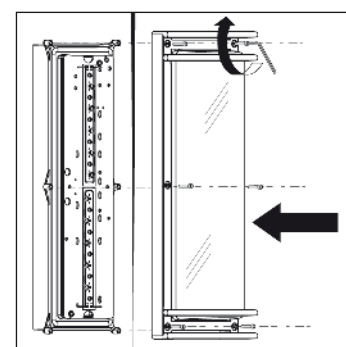
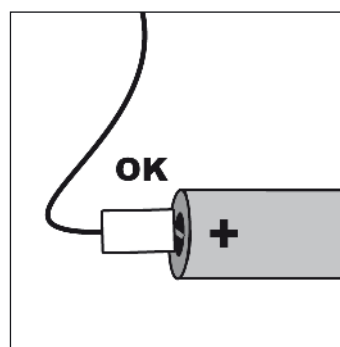
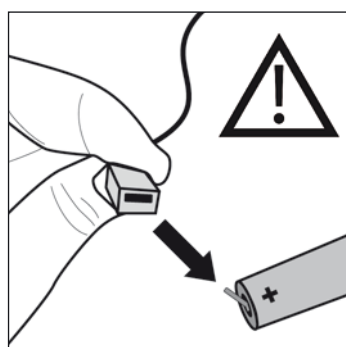
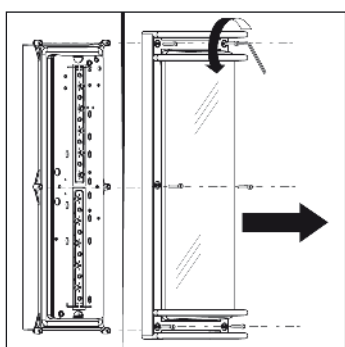

**I - Collegare gli accumulatori alla scheda mediante i connettori previsti.**

**F - Brancher les accumulateurs à la fiche à l'aide des connecteurs prévus.**

**E - Conectar las baterías al inverter através de los conectores previstos.**

**SLO - Konektorji priklopiti akumulator in tiskano vezje.**

**GB - Connect the batteries to the inverter by means of the proper connectors.**

**D - Die Akkus mittels der Steckverbinder mit der Platine verbinden.**

**P - Ligar os acumuladores a inverter através de os conectores previstos.**

**SK - Zpojte batériu na striedavé elektrické napätie pomocou prísušných koncoviek.**

**GR - Συνδέστε τις μπαταρίες στον μετατροπέα με τους καταλληλούς konektorpeσ.**

**EM 3:**  
**Caratteristiche tecniche**  
Alimentazione : 220/240V 50-60Hz  
Autonomia : 3 ore  
Accumulatori : 3,6V 2Ah Ni-MH  
Ta : 25°C  
Lámpara : 10 LED 15W + 1 LED EM 1,1W  
Tempo di ricarica : 12 ore

**EM 3:**  
**Technical features**  
Voltage : 220/240V 50-60Hz  
Duration : 3 hour  
Battery : 3,6V 2Ah Ni-MH  
Temperature ambient : 25°C  
Lamp : 10 LED 15W + 1 LED EM 1,1W  
Recharge time : 12 hours

**EM 3:**  
**Caractéristiques techniques**  
Alimentation : 220/240V 50-60Hz  
Autonomie : 3 heures  
Batteries d'accumulateurs : 3,6V 2Ah Ni-MH  
Température d'ambiance : de 25°C  
Source lumineuse : 10 LED 15W + 1 LED EM 1,1W  
Temps de recharge : 12 heures

**EM 3:**  
**Technische Daten**  
Spannung : 220/240V 50-60Hz  
Betriebsdauer : 3 h  
Batterie : 3,6V 2Ah Ni-MH  
Umgebungstemperatur : 25°C  
Lampe : 10 LED 15W + 1 LED EM 1,1W  
Ladezeit : 12 h

**EM 3:**  
**Características técnicas**  
Alimentación : 220/240V 50-60Hz  
Autonomía : 3 hora  
Reactores : 3,6V 2Ah Ni-MH  
Ta : + 25°C  
Lámpara : 10 LED 15W + 1 LED EM 1,1W  
Tiempo de recarga : 12 horas

**EM 3:**  
**Características técnicas**  
Alimentação : 220/240V 50-60Hz  
Autonomia : 3 hora  
Acumuladores : 3,6V 2Ah Ni-MH  
Ta : 25°C  
Lámpada : 10 LED 15W + 1 LED EM 1,1W  
Tempo de recarga : 12 horas

**EM 3:**  
**Tehnični podatki**  
Napajanje : 220/240V 50-60Hz  
Avtonomija : 3 ura  
Akumulator : 3,6V 2Ah Ni-MH  
Temp. Ambienta : 25°C  
Sijalka : 10 LED 15W + 1 LED EM 1,1W  
Čas polnjenja : 12 ur

**EM 3:**  
**Technické parametre**  
Napätie : 220/240V 50-60Hz  
Doba núdzovej prevádzky : 3 hod.  
Záložný zdroj/akumulátor : 3,6V 2Ah Ni-MH  
Teplota okolia : 25°  
Svetelný zdroj : 10 LED 15W + 1 LED EM 1,1W  
Dobijacia perióda : 12 hod.

**EM 3:**  
**Τεχνικά χαρακτηριστικά**  
Τάση λειτουργίας : 220/240V 50-60Hz  
Αυτονομία : 3 ώρες  
Μπαταρίες : 3,6V 2Ah Ni-MH  
Θερμοκρασία : + 25°C  
Λυχνία : 10 LED 15W + 1 LED EM 1,1W  
Χρόνος επαναφόρτισης : 12 ώρες

**EM 3:**  
**Технические характеристики**  
Питание : 220/240V 50-60 Hz  
Автономия : 3 часа  
Аккумуляторы : 3,6V 2Ah Ni-MH  
Т окр. среды : 25°C  
Лампочка : 10 LED 15W + 1 LED EM 1,1W  
Время зарядки : 12 часов

# Accumulatori, Battery set, Batteries d'accumulateurs, Batterie set, Acumuladores, Akumulatorji, Akumulátor, μπαταρίες, Аккумуляторы, المراكمات

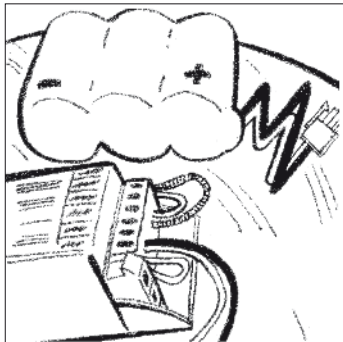

## I - Accumulatori

L'apparecchio è fornito con gli accumulatori scollegati dalla scheda inverter. Dopo l'installazione l'autonomia dichiarata è garantita dopo una ricarica di 24 ore. Si consiglia di effettuare subito dopo un ciclo di scarica completa per condizionare gli accumulatori. In seguito effettuare periodicamente (almeno ogni 2 mesi) un ciclo completo di scarica/carica al fine di valutare l'efficienza delle batterie. Evitare di sottoporre gli accumulatori a cicli incompleti di carica/scarica. Gli accumulatori vanno sostituiti quando l'apparecchio non raggiunge l'autonomia dichiarata oppure dopo 500 cicli di carica/scarica ed ogni 4 anni dalla data di marcatura, con analoghi di pari caratteristiche e prestazioni. Collegare gli accumulatori alla scheda mediante i connettori previsti. Inserire la lampada e chiudere l'apparecchio.

## GB - Battery set

According to the norm the luminaire is supplied with the batteries disconnected from the inverter. When installation is completed, batteries will be in full charge after 24 hours operation. It is then advisable to effect one complete discharge/charge cycle to obtain an optimal battery performance and longer life. It is also advisable to effect periodically (every 2 months) one discharge and charge cycle in order to check the batteries efficiency and correct operation. Do not effect partial discharge and charge cycle. In order to assure the system efficiency replace the battery set after 500 discharge/charge cycles or every four years with ones of the same type and features. Connect the batteries to the inverter by means of the proper connectors. Fit the lamp and close the luminaire.

## F - Batteries d'accumulateurs

L'appareil est fourni avec les accumulateurs non connectés de la fiche (inverter). Après avoir effectué l'installation l'autonomie déclarée est garantie après avoir chargé les batteries pendant 24 heures. Il est conseillé d'effectuer immédiatement un cycle de décharge complète pour conditionner les batteries. Par la suite, procéder périodiquement (au moins une fois tous les 2 mois) un cycle complet de charge / décharge afin d'évaluer l'efficacité des batteries. Éviter de soumettre les batteries à des cycles incomplets de charge / décharge. Les accumulateurs devront être remplacés quand l'appareil n'atteint plus l'autonomie déclarée. Les accumulateurs devront être remplacés par des produits ayant les mêmes caractéristiques et performances. Brancher les accumulateurs à la fiche à l'aide des connecteurs prévus. Insérer la lampe et fermer l'appareil.

## D - Batterie set

Zum Schutz der Batterie ist diese nicht mit dem Vorschaltgerät verbunden. Die Ladezeit der Batterie beträgt 24h. Ein kompletter Lade- und Entladezyklus gewährleisten einen einwandfreien Betrieb und eine längere Lebensdauer der Batterien. Es wird empfohlen diesen Vorgang zur Kontrolle alle 2 Monate zu wiederholen. Eine Teilentladung oder Ladung ist zu vermeiden. Um einen sicheren Betrieb zu gewährleisten wird empfohlen den Batteriesatz nach 500 Lade-/Entladezyklen oder alle 4 Jahre durch einen neuen des gleichen Typs zu ersetzen. Die Akkus mittels der Steckverbinder mit der Platine verbinden. Das Leuchtmittel einsetzen und die Leuchte schließen.

## E - Acumuladores

El aparato viene suministrado con los acumuladores separados del circuito inverter. Después de la instalación la autonomía declarada está garantizada después de una recarga de 24 horas. Se aconseja efectuar en seguida un ciclo de descarga completa para acondicionar los acumuladores. Luego, efectuar periódicamente (por lo menos cada dos meses) un ciclo completo de descarga/carga al fin de evaluar la eficiencia de las baterías. Evitar someter los acumuladores a ciclos incompletos de carga/descarga. Reemplazar los acumuladores una vez que el aparato no llegue a la autonomía declarada de marcación, con acumuladores analogos o con iguales características y prestaciones. Conectar las baterías al inverter através de los conectores previstos. Montar la lmpara y cerrar el aparato.

## P - Acumuladores

O aparelho é fornecido com os acumuladores desligados da placa do inverter. Após a instalação a autonomia declarada é garantida depois de uma recarga de 24 horas. Aconselha-se a efectuar um ciclo de descarga/carga completo para obter um melhor funcionamento dos acumuladores e aumentar o ciclo de vida. De seguida efectuar periodicamente (pelo menos cada 2 meses) um ciclo completo de descarga/carga. Evitar efectuar ciclos incompletos de carga/descarga dos acumuladores. Os acumuladores são substituídos por analógos com iguais características e prestações, quando o aparelho não atinge a autonomia declarada ou após 500 ciclos de carga/descarga e após 4 anos da data de marcação. Ligar os acumuladores a inverter através de os conectores previstos. Montar a lmpada e fechar o aparelho.

## SLO - Akumulatorji

Po zakonu je naprava opremljena z baterijami, ki niso priključene na inverter. Priporočljivo je priključiti baterijo po opravljeni vezavi, vendar pred prikljopom napajanja. Izjava o avtonomiji je zagotovljena šele po 24 urnem polnjenju. Priporočljivo je akumulatorje popolnoma sprazniti in šele nato izvršiti polnjenje. V nadaljnje se periodično izvršava (vsaj na 2 mesca) cikel popolne izpraznitve/polnjenja zaradi ocene učinkovitosti baterij. Izogibati se moramo nepopolnega polnjenja/praznjenja akumulatorja. Naprava ne sme biti nameščena v neposredni bližini izvorov toplote, saj se akumulatorji lahko pokvarijo že pri 60°C. Akumulatorje je potrebno zamenjati v primeru, da naprava ne doseže izjavljene avtonomije ali po 500 cikih polnjenja/praznjenja in vsake 4 leta od datuma označevanja. Zamenjati jih smemo samo z akumulatorji z enakimi karakteristikami in učinki. Konektorji priključiti akumulator in tiskano vezje. Vstaviti sijalko in zapreti svetilko.

## SK - Akumulátor

Podľa platnej normy je svetidlo dodávané s akumulátorom odpojeným od inventora. Po ukončení montáže bude akumulátor plne nabitý po 24 hodinách. Po jeho nabití sa odporúča jeho úplné vybitie a nabitie, aby sa dosiahol optimálny výkon a životnosť akumulátora. Zároveň sa odporúča vykonať tento postup – cyklus vybitia/nabitia každé 2 mesiace kvôli testu výkonu a stavu akumulátora a správnej funkčnosti svetidla. Nevykonávajte čiastočné vybitie/nabitie akumulátora. Pre zabezpečenie optimálnej funkčnosti systému po 500 cykloch vybitia/nabitia, alebo každé 4 roky, nahrať akumulátor novým akumulátorom rovnakého typu. Zpojte batériu na striedavé elektrické napätie pomocou príslušných koncoviek. Upevnite svetelný zdoj a zalozte kryt na svetidlo.

## RUS - аккумуляторы

Устройство поставляется с аккумуляторами, отключенными от платы инвертера. После монтажа заявленная автономия обеспечивается после подзарядки в течение суток. Рекомендуется выполнять ее сразу после цикла полной разрядки для приведения аккумуляторов в рабочее состояние. Затем периодически (по меньшей мере каждые 2 месяца) выполняйте один полный цикл разрядки/зарядки для повышения работоспособности батарей. Старайтесь не подвергать аккумуляторы неполным циклам зарядки/разрядки. Аккумуляторы подлежат замене, когда устройство не достигает заявленной автономии или после 500 циклов зарядки/разрядки и каждые 4 года аналогичными аккумуляторами с такими же характеристиками.

## GR - ΜΠΑΤΑΡΙΕΣ

Η συσκευή είναι εξοπλισμένη με μπαταρίες που δεν συνδέονται με τον μετατροπέα. Μετά την εγκατάσταση η διάρκεια ζωής της μπαταρίας που εγγυάται ο κατασκευαστής είναι μετά από μια φόρτιση 24 ωρών. Συνιστάται να γίνεται μια φόρτιση αμέσως μετά από ένα ολικό άδειασμα, εν συνεχεία να τελειώνουν τα περιδικά (τουλάχιστον κάθε 2 μήνες) ένας ολοκληρωτικός κύκλος φόρτισης / αδειάσματος για να βελτιστοποιείται η αποδοτικότητα των μπαταριών. Αποφύγετε να φορτίζετε τις μπαταρίες αν δεν έχουν αδειάσει εντελώς. Οι μπαταρίες αντικαθιστούνται όταν η λάμπα δεν αποδίδει το χρόνο της εγγυημένης αυτονομίας ή μετά από 500 κύκλους φόρτισης/αδειάσματος και κάθε 4 χρόνια από την ημερομηνία που αναγράφεται, με μπαταρίες που να πληρούν τα ίδια χαρακτηριστικά. Συνδέστε τις μπαταρίες στον μετατροπέα με τους κατάλληλους koneκτορες, τοποθετήστε τον λαμπτήρα και κλείστε το φωτιστικό.

## المراكمات

الجهاز مزود بمراكمات مفصولة عن بطاقة العاكس. بعد التركيب، نجد أن مدة الإستقلال الذاتي المصرح عنها مضمونة بعد الشحن لمدة 24 ساعة. يُنصح القيام بدورة تفريغ كاملة لتكثيف المراكمات. بعد ذلك، يجب القيام بدوريات (على الأقل كل 2 شهر) بدورة تفريغ/شحن من أجل تقييم فعالية البطاريات. يجب عدم تعريض المراكمات إلى دورات غير كاملة من الشحن/التفريغ. يجب استبدال المراكمات بمراكمات شبيهة من ناحية المواصفات والأداء، عندما لا يصل الجهاز إلى الإستقلال الذاتي المصرح عنه أو بعد 500 دورة من الشحن/التفريغ وكل 4 سنوات من تاريخ التعلیم.

## Pulizia, Cleaning, Entretien, Reinigung, y limpieza, Limpeza, Čištění, Čistenie, καθαρίσµα, Очистка

### فيظن تل 维护与清洁







Per preservare l'ambiente, a fine vita, non gettare questo apparecchio nella normale raccolta dei rifiuti, ma portarlo in uno dei punti di raccolta autorizzati  
 To protect the environment, at the end of the appliance's working life, do not throw it away with normal waste but take it to an authorised collection centre  
 Pour préserver l'environnement, ne pas jeter l'appareil dans les décharges ordinaires de ramassage des ordures, mais le porter à un centre autorisé pour l'élimination des déchets  
 Para preservar el ambiente, no tire el aparato a final de su vida en la recogida normal de los residuos. Llévelo a uno de los puntos de recogida autorizados.  
 Para preservar o ambiente, por muito tempo, não deitar este aparelho na normal recolha de resíduos, mas deve ser entregue num dos locais autorizados de recolha.  
 Aus umweltschutzgründen das altgerät nicht zum gewöhnlichen hausmüll geben, sondern zu einer entsprechend befugten sammelstelle bringen.  
 για τη σωστή προστασία του περιβάλλοντος, μην πετάξετε αυτή τη συσκευή με το τέλος ζωής της στους κοινούς χώρους συλλογής απορριμμάτων αλλά στους χώρους ειδικής διαθεσης απορριμμάτων.  
 В целях защиты окружающей среды, по окончании срока службы не выбрасывать прибор вместе с бытовым мусором, а сдать его на специальный пункт сбора отходов  
 为了保护环境，请不要随意将其丢弃到普通的垃圾里，请将其送到一个定点的废旧回收点。  
 دن مع زاهجلا زم صلحختلا مدح ،ئيببلا لىلح قطفلا حبلل  
 بپرستي نلل و ،ئيداعلا تئايافنلا عم رمع هاتئنا  
 عدت عمل تئايافنلا زرف زفارم لىلا طاسرا!

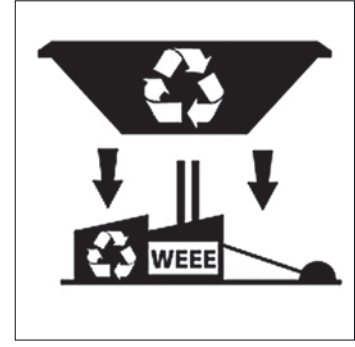
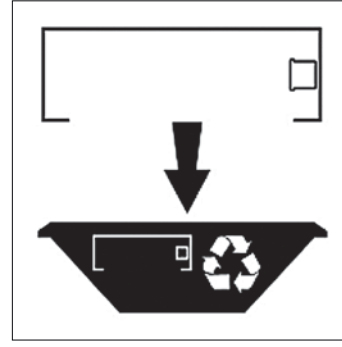
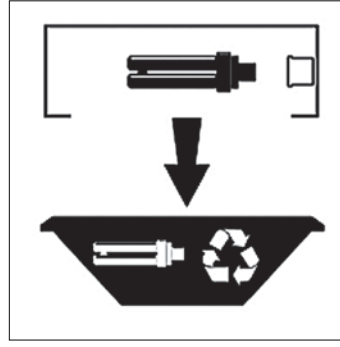
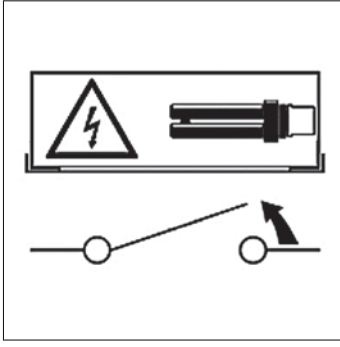

Modifiche o manomissioni del prodotto senza l'autorizzazione del costruttore, comportano il decadimento della garanzia e della responsabilità della PERFORMANCE IN LIGHTING S.p.A. - Colognola ai Colli (Verona).

Any misuse or any modification of the product not expressly authorised by the manufacturer is hazardous and makes the warranty nil and void.

La modification ou la falsification des produits sans l'autorisation du fabricant entraîne la déclinaison de la garantie et de la responsabilité de PERFORMANCE IN LIGHTING S.p.A. - Colognola ai Colli (Verona).

Bei Veränderungen am Produkt ohne ausdrückliche Autorisierung des Herstellers oder nicht bestimmungsgemäßem Gebrauch erlöschen die Garantie und die Verantwortlichkeit der PERFORMANCE IN LIGHTING S.p.A. - Colognola ai Colli (Verona).

Modificaciones o menoscabos del producto sin la autorización del fabricante comportan el decaimiento de la garantía y de la responsabilidad de PERFORMANCE IN LIGHTING S.p.A. - Colognola ai Colli (Verona).

Modificações ou alterações do produto sem autorização do fabricante comporta a perda da garantia e da responsabilidade de PERFORMANCE IN LIGHTING S.p.A. - Colognola ai Colli (Verona).

Kakršnokoli spreminjanje izdelka in poseganje v izdelek brez predhodne odobritve proizvajalca (PERFORMANCE IN LIGHTING S.p.A.) äje prepovedano in nevarno. V tem primeru izdelek izgubi pravico do uveljavljanja garancije. - Colognola ai Colli (Verona).

Autorizovaný výrobca PERFORMANCE IN LIGHTING S.p.A. sa nezaručuje za vlastnosti stanovené technickými normami a nie je zodpovedný za následky a škody na tovare, spôsobené nesprávnou inštaláciou alebo nesprávnym spôsobom použitia. - Colognola ai Colli (Verona).

Αν γίνονται τροποποιήσεις ή παραποίηση του προϊόντος χωρίς την έγκριση του κατασκευαστή, παύει να ισχύει η εγγύηση και δεν δύναται να ζητηθούν ευθύνες από την PERFORMANCE IN LIGHTING S.p.A. - Colognola ai Colli (Verona).

Подделка или изменение продукции без согласия производителя отменяют гарантию и ответственность PERFORMANCE IN LIGHTING S.p.A. - Colognola ai Colli (Verona).

未经制造商PERFORMANCE IN LIGHTING许可，擅自改装产品以及不按本产品说明书要求进行装配的，产品将丧失质保资格，PERFORMANCE IN LIGHTING 不予以承担任何责任

يوُدي تعديل المنتج والعبث به دون الحصول على تصريح من  
 الصانع، إلى انتهاء مفعول شهادة الضمان ومسئولية شركة  
**PERFORMANCE IN LIGHTING S.p.A.**

Vietata la riproduzione, anche parziale, senza l'autorizzazione scritta di PERFORMANCE IN LIGHTING S.p.A. Colognola ai Colli (Verona).

Notice: any reproduction of the contents of this sheet without prior written consent of PERFORMANCE IN LIGHTING S.p.A. is prohibited. - Colognola ai Colli (Verona).

La reproduction, même partielle des appareils, est interdite sans l'autorisation écrite de PERFORMANCE IN LIGHTING S.p.A. Colognola ai Colli (Verona).

Jegliche Vervielfältigung, auch auszugsweise, ist ohne vorherige schriftliche Genehmigung durch die PERFORMANCE IN LIGHTING S.p.A. Colognola ai Colli (Verona), untersagt.

Prohibida la reproducción aunque parcial sin la autorización escrita por parte de PERFORMANCE IN LIGHTING S.p.A. - Colognola ai Colli (Verona).

Proibida a reprodução, também parcial, sem a autorização escrita de PERFORMANCE IN LIGHTING S.p.A. - Colognola ai Colli (Verona).

Prepovedano je kopiranje in uporaba vsebine dokumenta brez predhodne pisne odobritve PERFORMANCE IN LIGHTING S.p.A. - Colognola ai Colli (Verona).

Акэко век копіраваніе а реродукціа оhsају је закінанá а је в́вhradне доволенá іба s піsomným с́ућласом в́вробцу, котрým је PERFORMANCE IN LIGHTING S.p.A. - Colognola ai Colli (Verona).

Απαγορεύεται η αναπαραγωγή, έστω και τμηματικά, χωρίς την γραπτή έγκριση από την PERFORMANCE IN LIGHTING S.p.A. - Colognola ai Colli (Verona).

Примечание: даже частичная перепечатка содержания этой инструкции без согласия PERFORMANCE IN LIGHTING S.p.A. запрещена. - Colognola ai Colli (Verona).

注意：禁止在未经普利思玛照明公司允许的情况

对该说明书内容进行任何复制或盗用。

ممنوع إعادة الانتاج حتى ولو بشكل جزئي، دون الحصول على  
 تصريح مكتوب من شركة  
**PERFORMANCE IN LIGHTING S.p.A.**  
 في بلدة Colognola ai Colli (Verona)

